

Balance de vente au détail VCO intelligente

Précision et flexibilité



Une intégration sans faille, des mesures précises et des fonctionnalités polyvalentes : équipé du logiciel EasyVCO, bTouch propose une sortie de contrôle variable pour les détaillants affiliés ou les magasins spécialisés.

La balance de vente au détail intelligente bTouch VCO est une solution complète qui combine des fonctions de caisse et de pesage, destinée à aider les magasins à optimiser leurs configurations, à augmenter leur productivité et à protéger leurs opérations commerciales grâce à des fonctions de point de vente avancées. Sa compatibilité avec les logiciels de point de vente tiers améliore l'efficacité des caisses, tandis que le pesage précis, l'impression rapide et

La technologie d'écran tactile de pointe offre aux détaillants une expérience d'utilisation intuitive .

METTLER TOLEDO

bTouch

Expérience client améliorée

Ouvert pour exécuter un programme de caisse tiers, ce qui rend le choix du logiciel plus confortable. Le logiciel est hautement compatible avec le matériel, ce qui le rend facile et transparent à intégrer. Cela permet aux opérations du magasin de fonctionner rapidement et efficacement.

Hautement



Ouvrir pour exécuter un programme de caissier tiers, faire le choix de logiciel plus confortable. Avec une compatibilité élevée avec l'équipement matériel, l'amarrage logiciel est simple et fluide pour prendre en charge

Qualité supérieure



Durable même dans les conditions les plus difficiles : bTouch excelle grâce à l'impression, au pesage et au contrôle par écran tactile sans

Une technologie à l'épreuve



Améliorez la fidélité et la satisfaction des clients. Le moderne, Design élégant avec un grand

Conception ergonomique

L'écran tactile capacitif peut être ajusté pour s'adapter au mieux aux besoins ergonomiques de l'opérateur, ce qui rend l'utilisation plus pratique. Le grand écran haute résolution améliore la visibilité et l'utilisation de l'écran.

Écran client lumineux

Le grand écran client avec technologie rétroéclairée par LED présente une grande stabilité angulaire, aucun éblouissement et un excellent contraste pour assurer une visibilité et une lisibilité optimales. Le contenu publicitaire numérique et les promotions croisées à l'écran peuvent aider à augmenter les bénéfices.

Boîtier durable

Le boîtier et la tour en aluminium sont solides et stables. Les éraflures et les marques restent pratiquement invisibles, et la stabilité robuste assure la précision à chaque fois. Les modules centraux internes sont protégés de la saleté, de l'humidité et des dommages.

Changement rapide de rouleau

Le changement du rouleau se fait sans aucun problème, ce qui signifie moins de temps d'attente pour les clients. L'imprimante d'étiquettes de 2 pouces et l'imprimante de tickets impriment rapidement tous les articles achetés sur le papier. Les rouleaux plus grands sont adaptés, ce qui réduit le besoin de changer de rouleau.

Pour plus d'informations,
rendez-vous sur : ►

www.mt.com/bTouch

bTouch – L'accès intelligent à la pesée par écran tactile

- Commodité de l'écran tactile et application de balance haute performance
- Processus de pesage rapide grâce aux invites interactives de l'utilisateur sur l'écran tactile
- Haut niveau de fonctionnalité et de robustesse du logiciel de balances METTLER TOLEDO, fiable et riche
- Intégration simple dans les processus et environnements existants (par exemple, outils, gestion des stocks)
- Green MT : système embarqué économe en énergie et économe en ressources
- Des composants de haute qualité pour un long cycle de vie



Données techniques bTouch

Operator Display

- 15.6 inch capacitive touchscreen
- Screen resolution: 1920x1080 pixels
- Tilt angle adjustable (stepless)

Customer Display

- 7-inch customer display
- Tilt angle fixed
- Screen resolution: 1024x600 pixels

CPU

- Intel J1900 Quad-Core 2.4GHz

Printer

- Thermal printer for receipts or labels
- Printing speed: up to 125 mm/s
- Print resolution: 8 dots/mm
- Printable width: 56 mm
- Roll diameter: max. 120 mm

Data Storage

- 4GB DDR3
- 64GB SSD

Interfaces and protocols

- Ethernet interface (10 / 100M, 1000M Compatible)
- 1 x serial RS232 interfaces (Optional)
- 1 x RJ11 interface for cash drawer control
- 3 x USB 2.0 connections
- 1 x USB 3.0 connections
- IEEE 802.11 / WiFi a/b/g/n/ac standard

Operating system

- Windows OS

Power Supply

- 100 – 240 V AC, 50 / 60 Hz

Casing

- High stability due to aluminium die-cast casing
- High stability due to aluminium lower
- Shock-resistant and imbued ABS polymer display casing and tower cover



bTouch Smart VCO Scale

Plage de pesée	6 kg / 15 kg	15 kg	15 kg / 30 kg
Partition	2 g / 5 g	5 g	5 g / 10 g
Poids minimum	40 grammes	100 grammes	100 grammes

Unité : mm

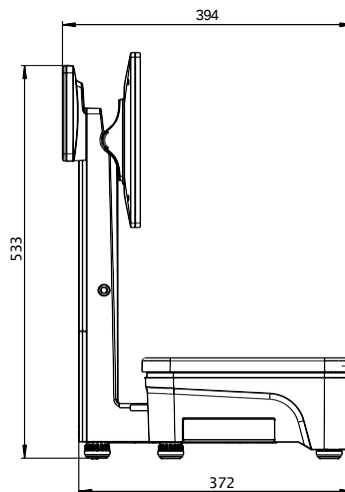
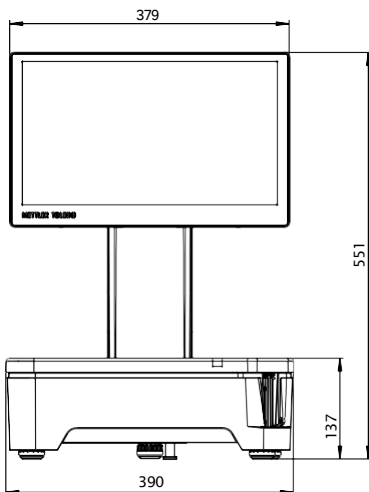

www.mt.com/retail

Pour plus d'informations



Mettler-Toledo AG

CH-8606 Greifensee
Suisse
Tél. +41 44 944 22 11
Télécopie +41 44 944 30 60

Sous réserve de modifications techniques

© 12/2024 Mettler-Toledo AG
Imprimé en République populaire de Chine 2024/12